

EM-FINITY MUFFE

Deine Muffe, auf deine Art. **Connect Beyond Limits**

1056+ Spleiße / 96 LC vorkonnectierte Anschlüsse

Modulares Spleiß- Muffensystem

- Vollständig anpassbar
- Farbcodiert
- Passgenau
- 4 Größen



WIR PRÄSENTIEREN

Eine weitere Innovation von Emtelle



Die führende Lösung für nahtlose **Netzerweiterung**

EM-Finity verwandelt den traditionell komplexen Prozess der Netzerweiterung in eine effiziente, unkomplizierte und reibungslose Erfahrung. Unser Design vereinfacht die Erweiterung und reduziert erheblich sowohl Zeit- als auch Ressourcenaufwand.

Darüber hinaus setzt EM-Finity neue Maßstäbe für Qualität und Zuverlässigkeit bei Spleißverschlüssen, einem kritischen Bestandteil von Anschlussnetzwerken. Unsere umfassenden Tests garantieren überlegene Leistung und Langlebigkeit, sodass Ihre Investition langfristigen Wert bietet.

Das intuitive, farblich abgestimmte Design von EM-Finity erleichtert das Netzwerkmanagement und die Anpassung an zukünftige Anforderungen und gibt Ihnen die Sicherheit, den sich entwickelnden technologischen Anforderungen gerecht zu werden.

EM-Finity - **nachhaltige Vorteile**

Das farbcodierte System beschleunigt die Installation und Verwaltung, reduziert Zeit und Ressourcen und führt zu einer geringeren Umweltbelastung. Das modulare Design ermöglicht einfache Upgrades, und der energieeffiziente Herstellungsprozess senkt die CO₂-Emissionen. Zudem verringert das kompakte Design den Treibstoffverbrauch beim Transport und unsere effiziente Vertriebsstrategie reduziert die Emissionen im Transportwesen.

Doppelter Nutzen

Mechanische Dichtungen können sowohl für Rohre als auch für Kabel verwendet werden.

Modulares System

Anpassbar und erweiterbar, um Ihren genauen Anforderungen gerecht zu werden.

Lift- & Lock-System

Schnellverschluss-Klemme mit Verriegelungsoption.

Ein Einsatz - Vielseitige Anwendungen

Ein Standardeinsatz mit 12 Spleißen kann auch 2 Splitter aufnehmen und vereint somit beide Funktionen effizient in einem einzigen Modul.

Branchenführendes Material

Hergestellt aus hochwertigen, korrosionsbeständigen Materialien.



WESENTLICHE VORTEILE

Definition von Einfachheit

Unsere Lösungen kombinieren Benutzerfreundlichkeit mit fortschrittlicher Funktionalität und gewährleisten ein optimiertes, zukunftssicheres Netzwerk.

Maßgeschneiderte Spleißmuffe

Entwickelt, um Ihren genauen Spezifikationen gerecht zu werden, sorgt für nahtlose Integration und überlegene Netzwerkleistung.

Farbcodiertes Management-System

Von farbcodierten Port-Eingängen, Einsätzen und vorkonnectierten Adapterports. Emtelles farbcodiertes Kabelmanagement-System ermöglicht es Ihnen, Ihr Netzwerk von Anfang bis Ende zu verwalten.

Erweiterbares System

Bietet mehr Kapazität für Spleiß trays und ist perfekt für zukünftiges Netzwerkwachstum geeignet.

Vielseitige Lösung

Ein Verschluss, der sowohl für mechanische (Gel-) als auch für Schrumpf-Mikrorohr-Einführungen konzipiert ist.

Schnelles und einfaches Glasfaser-Management zwischen den beiden Seiten der Muffe, mit einem sicheren und innovativen Kabel-Überlänge-Speicherkorb, der in der Mitte des Verschlusses fixiert ist.



Haftungsausschluss: EM-Finity kann nur in bestimmten Ländern verwendet werden, die oberirdische Netzwerke unterstützen.

GRÖSSEN FÜR JEDE ANWENDUNG

Mit dem täglichen Wachstum und der Erweiterung von Glasfasernetzen weltweit kann EM-Finity mit Ihrer zukünftigen **Glasfaser-Kapazität** wachsen.

Es gibt 4 Standardgrößen von EM-Finity – S, M, L und Lite – die Ihnen eine Vielzahl von Spleiß- und Patchoptionen bieten, um die Anforderungen Ihres Netzaufbaus sowohl für die Gegenwart als auch für die Zukunft zu erfüllen.

EM-FINITY MUFFEN

Ausführung	Ungefähre Größe (B x L)	Spleiß-/ ANT-Kapazität	Max. Vorkonn. Kapazität	Einsätze pro Kuppel	Gesamtkapazität für Spleiße
Lite	185 x 390 mm	24 pro Einsatz	24 LC / APC 12 SC / APC	6	144
Small	285 x 388 mm	12 pro Einsatz	48 LC / APC 24 SC / APC	24	288
Medium	285 x 512 mm	12 pro Einsatz	96 LC / APC 48 SC / APC	56	672
Large	285 x 635 mm	12 pro Einsatz	96 LC / APC 48 SC / APC	88	1056

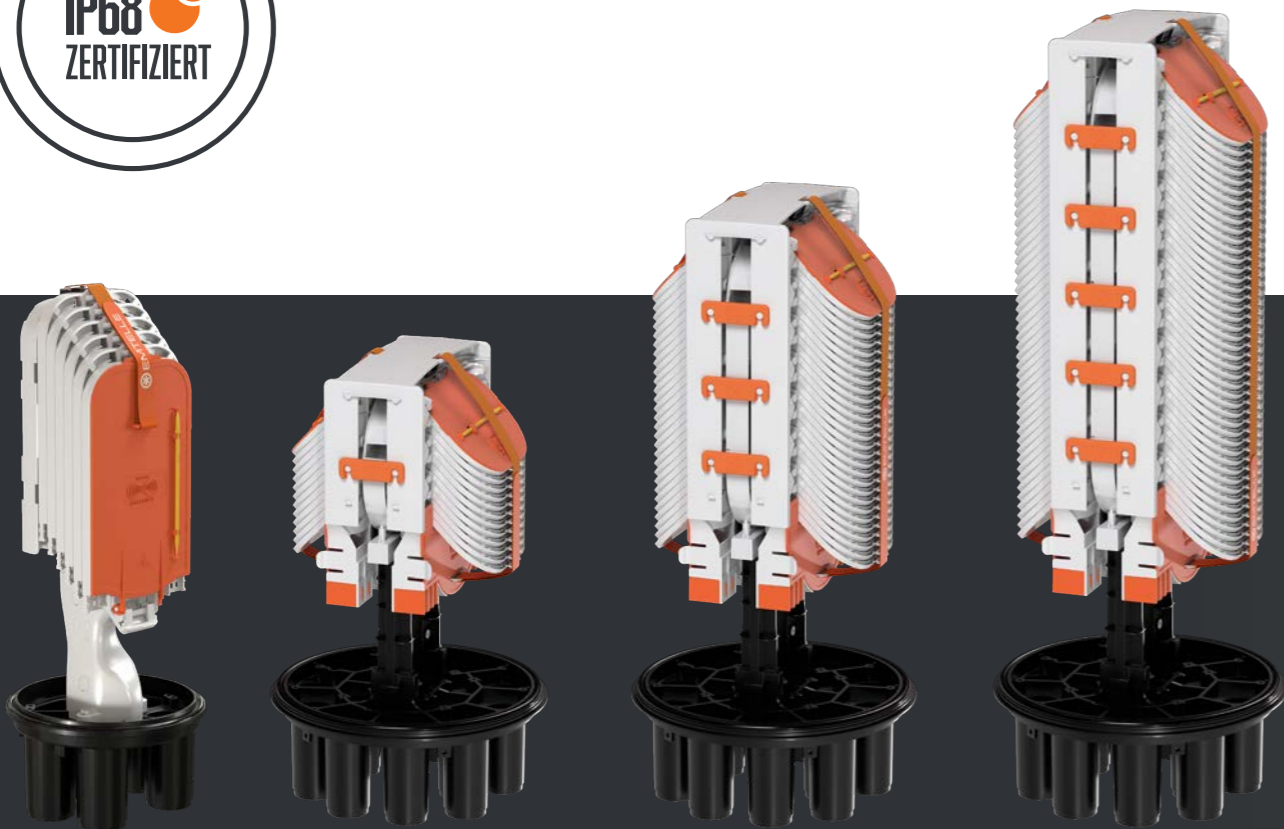

GLASFASERINSTALLATION MIT EINEM FARBCODIERUNGSSYSTEM

EM-Finity hebt Einfachheit und Effizienz mit seinem **Farbcodierungssystem** auf die nächste Stufe. Von den farbcodierten Port-Eingängen bis hin zu den entsprechenden Einsätzen wird die Nachverfolgbarkeit der Glasfaser erheblich verbessert.

Dieses farbcodierte Design verwandelt die Installation in eine nahtlose und schnelle Aufgabe, da die Identifizierung auf einen Blick erleichtert wird. Die Vorteile gehen über die Installation hinaus; das farbcodierte System gewährleistet fortlaufende Einfachheit im gesamten Netzwerk. Die Einhaltung anerkannter Standards wird für Techniker selbsterklärend, wodurch Fehler minimiert und die Wartung optimiert wird.

Fehler reduzieren ✓

Aufzeichnungen vereinfachen ✓

Fehlererkennung beschleunigen ✓

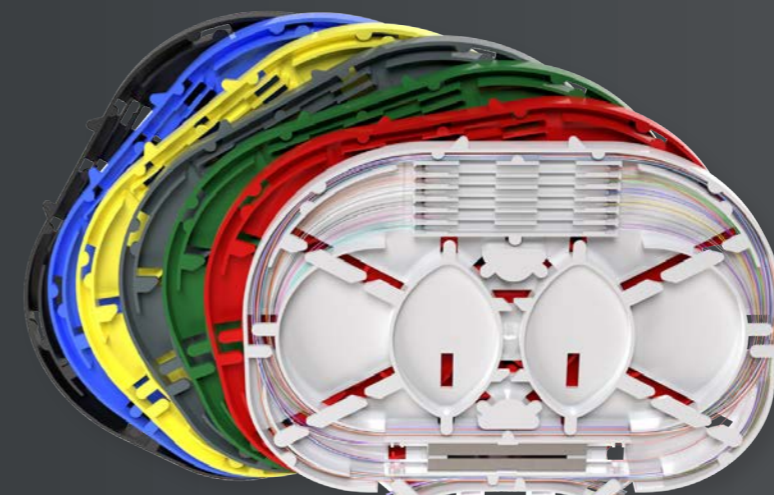

VORKONNEKTIERT

EM-Finity ist Ihr Schlüssel zu unvergleichlicher Effizienz und Flexibilität für einen nahtlosen Integrationsprozess – eine **vorkonnectierte** Option für maximalen Komfort wird als Teil der Produktreihe angeboten.

Flexibilität durch Mix-and-Match: Mit der vorkonnectierten EM-Finity können Sie Ihre Kuppel individuell an Ihre Bedürfnisse anpassen. Ob teilweise oder vollständige Vorkonnectierung – wir bieten Ihnen die passende Lösung. Dies ist keine Einheitslösung, sondern eine maßgeschneiderte Lösung, die genau Ihren Anforderungen entspricht.

Wahl der Anschlüsse: Wir wissen, dass jedes Netzwerk einzigartig ist, daher bieten wir Vorkonnectierung mit entweder LC- oder SC/APC-Anschlüssen an. Egal, ob Sie Leistung oder Kompatibilität priorisieren, unsere vorkonnectierte Lösung erfüllt Ihre Anforderungen mit Präzision.

Farbcodierte Clips: Unsere oberste Priorität ist es, den Installationsprozess organisiert und effizient zu gestalten. Deshalb haben wir die Clips an unseren Faseradapter-Halterungen farbcodiert – mit unserem intuitiven Design können Sie jedes Mal einen nahtlosen Installationsprozess gewährleisten.

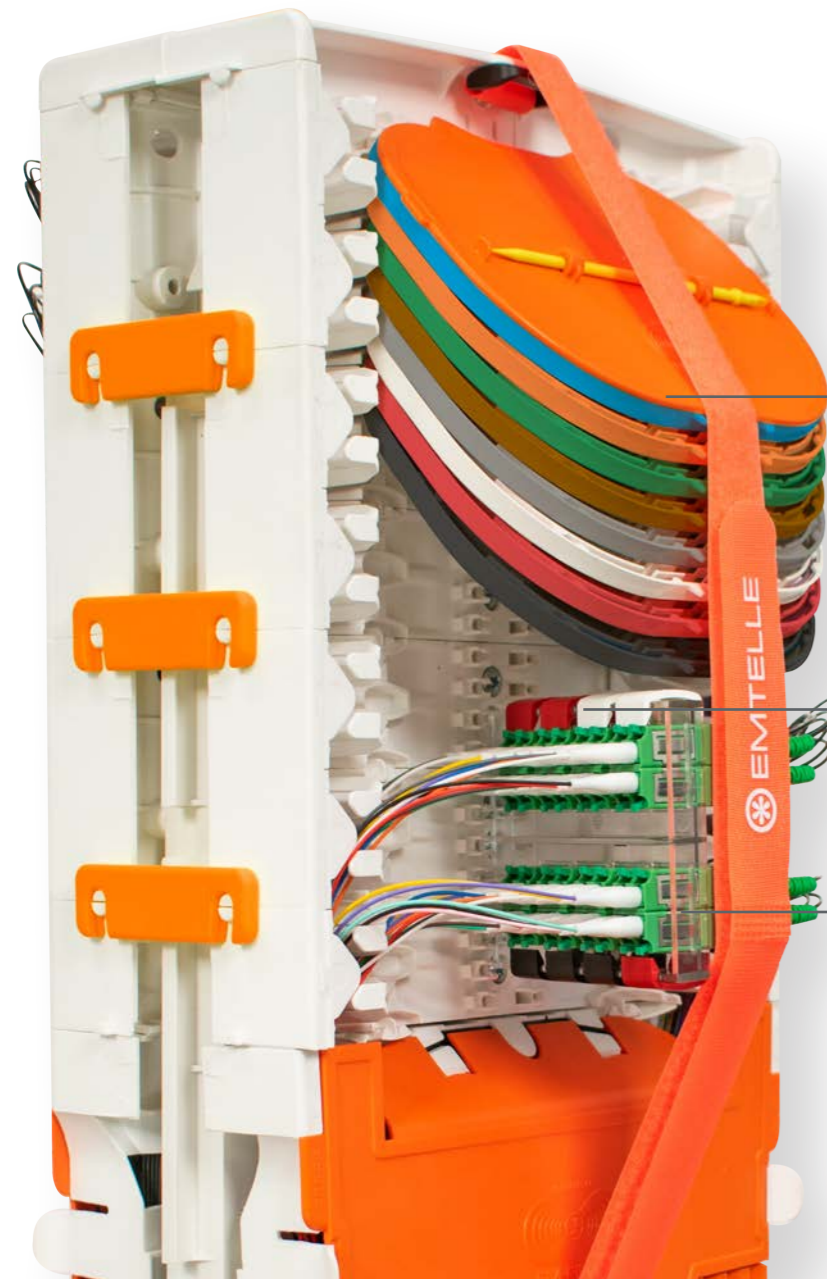

96

Kundenanschlüsse max.

Eine modulare Faseradapter-Halterung kann bis zu 32 Kundenanschlüsse aufnehmen. Splitter- oder Spleißeinsätze können PLC-Splitter, Fusionspleißungen, Bandspleißungen und ANT-Spleißschutzaufnahmen unterbringen. Mit Fasermanagement für die Führung der Fasern von vorne nach hinten.

Einzigartige farbcodierte Faseradapterhalterungen und farbige Abschlussstücke machen die Installation und Identifizierung einfach, schnell und selbsterklärend.

Eine modulare Faseradapterhalterung kann bis zu 32 Anschlüsse aufnehmen.

Bis zu 96 individuelle Anschlussports an der Basis verfügbar.

MIX & MATCH

Glasfaser-Spleißen und vorkonnectierte Netzwerke in **einem Gehäuse**.

Ein Gehäuse, das sowohl das Glasfaser-Spleißen als auch vorkonnectierte Lösungen unterstützt, bietet beispiellose Flexibilität, Effizienz und Zuverlässigkeit. Es vereinfacht die Bereitstellung, indem es unterschiedliche Projektanforderungen erfüllt, die Installationszeit verkürzt und die Kosten minimiert. Diese Vielseitigkeit gewährleistet Skalierbarkeit, vereinfacht die Wartung und macht das Netzwerk zukunftssicher gegenüber sich entwickelnden Technologien. Im Wesentlichen vereint es die Vorteile beider Methoden und bietet somit eine vielseitige und zukunftssichere Lösung für moderne Netzwerkinstallationen.

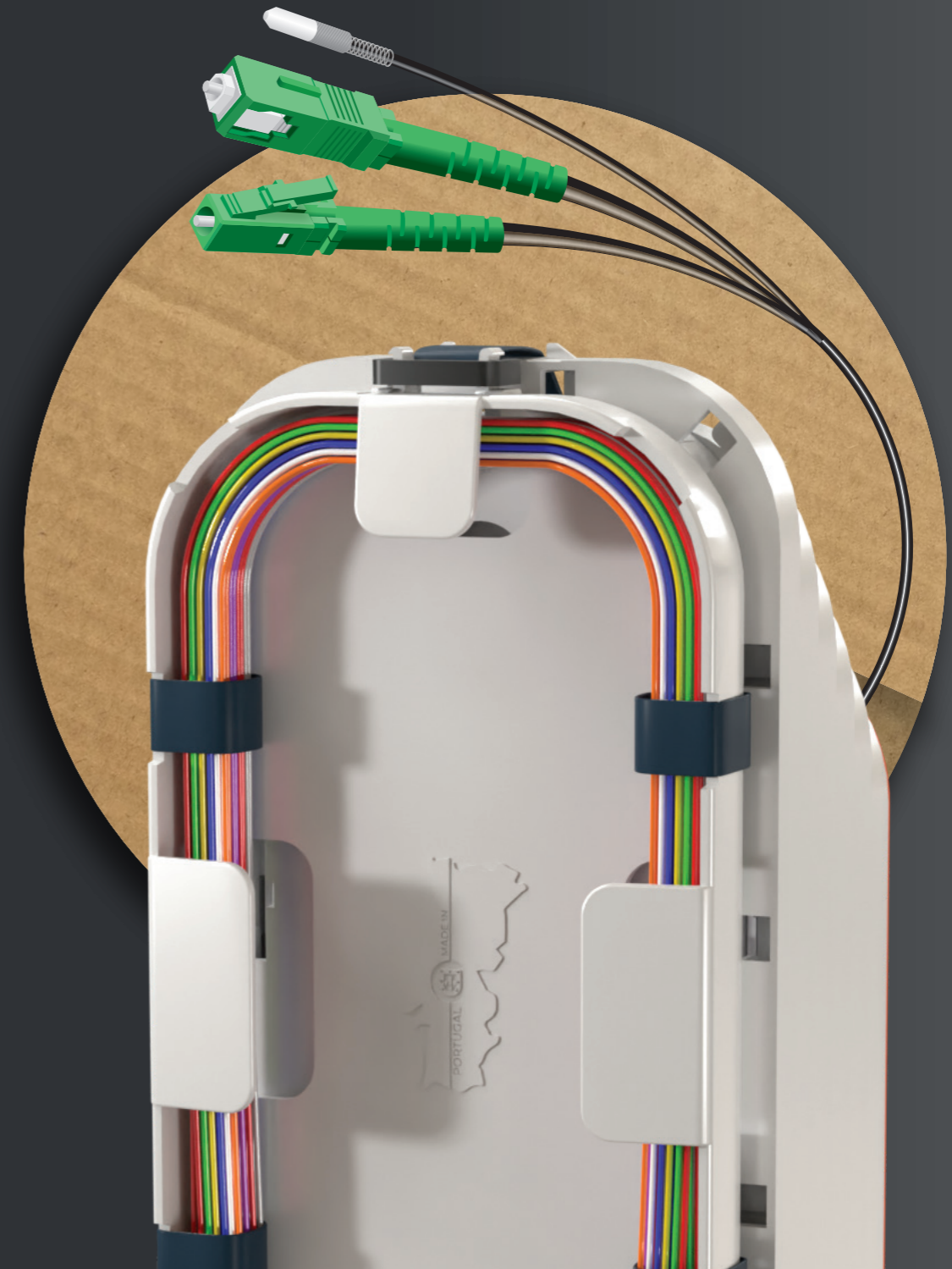

ANSCHLÜSSE & DICHTUNGEN

Wir ermöglichen Ingenieuren **zukunftsfähige** Netzwerke.

Dichten Sie Kabel- und Mikrorohr-Eingänge mühelos mit unserem Sortiment an mechanischen Gel-Dichtungen oder, falls gewünscht, mit Schrumpfschläuchen ab. Unsere umfassenden Kits vereinfachen die Kabelvorbereitung und -installation und bieten Technikern eine unkomplizierte Lösung für aktuelle Anforderungen und zukünftige Erweiterungen.

Bleiben Sie auf der Höhe der Zeit mit EM-Finity und gewährleisten Sie effiziente und anpassungsfähige Netzwerke für die kommenden Jahre.

- 1  Ovaler Anschluss für 5-12 mm Kabel
- 2  8 x 4-6 mm
-  12 x 5 mm
-  6 x 6-8 mm
-  2 x 8-10 mm, 2 x 10-12 mm

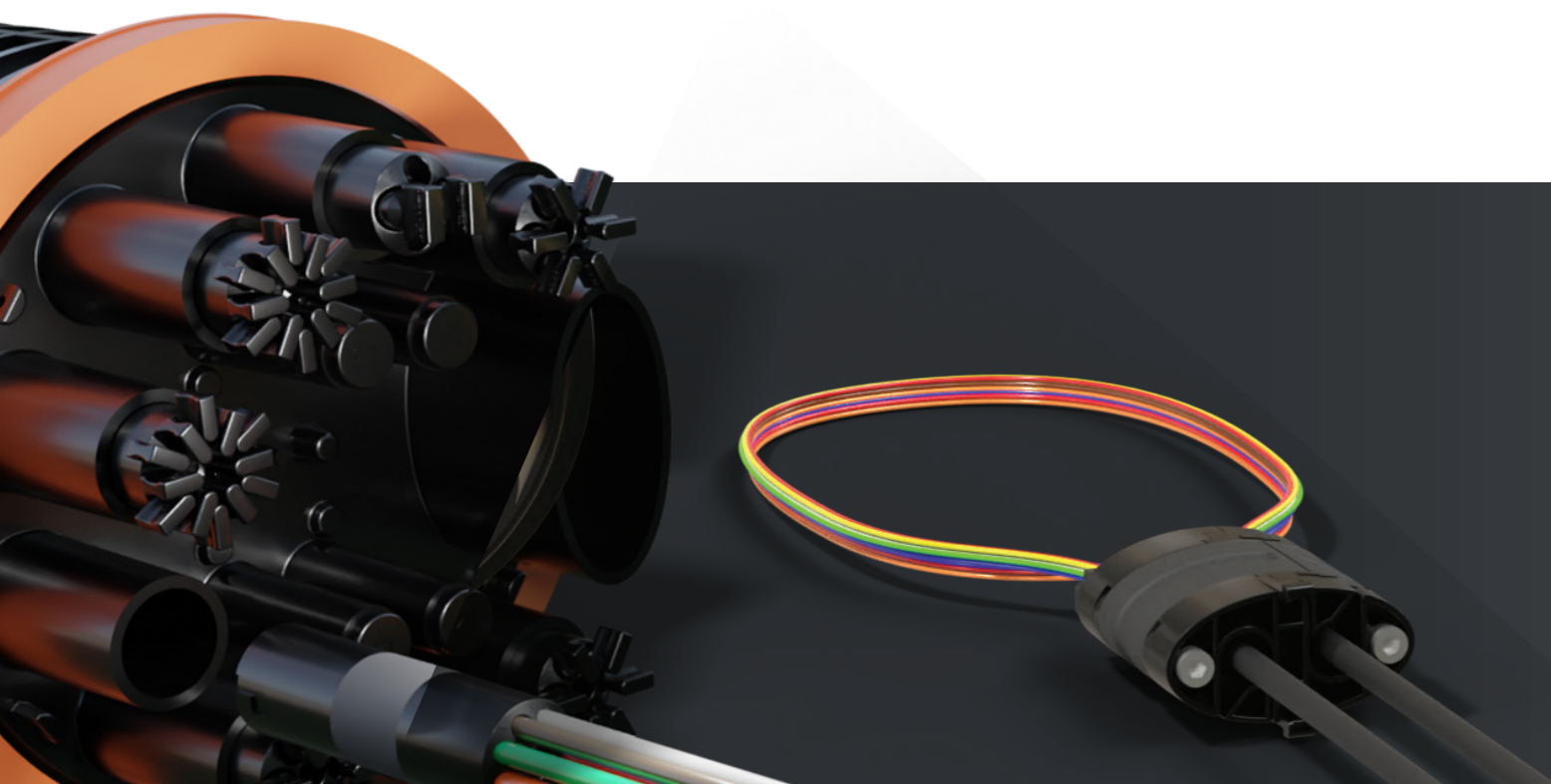

ERWEITERUNGSSET

Erhöhte Kapazität um **384 Spleiße**

Ihre Eintrittskarte zu bahnbrechenden **Netzwerk-Erweiterungen**.

Die kleinen, mittleren und großen (nur Spleiß-) Verschlüsse können erweitert werden, um mehr Fusionsspleiße oder Splitter aufzunehmen. Fügen Sie einfach unseren einzigartigen Erweiterungsring hinzu und installieren Sie dann die Module mit der entsprechenden Anzahl an Einsätzen, um die Konfiguration nach Ihren Wünschen anzupassen.

Erweiterungsset: Erhältlich zur Erhöhung der Anzahl an Spleiße um bis zu 384 pro Erweiterungsset oder zur Erhöhung der vorkonnetierten Kundenanschlüsse (maximal 96).



FTTH KOMPLETTLÖSUNG

Die EM-Finity-Muffe ist die perfekte Lösung für den Aufbau jedes Netzwerks.

Egal ob unterirdisch oder oberirdisch, EM-Finity fügt sich nahtlos in eine Vielzahl von FTTH-Lösungen von Emtelle ein.

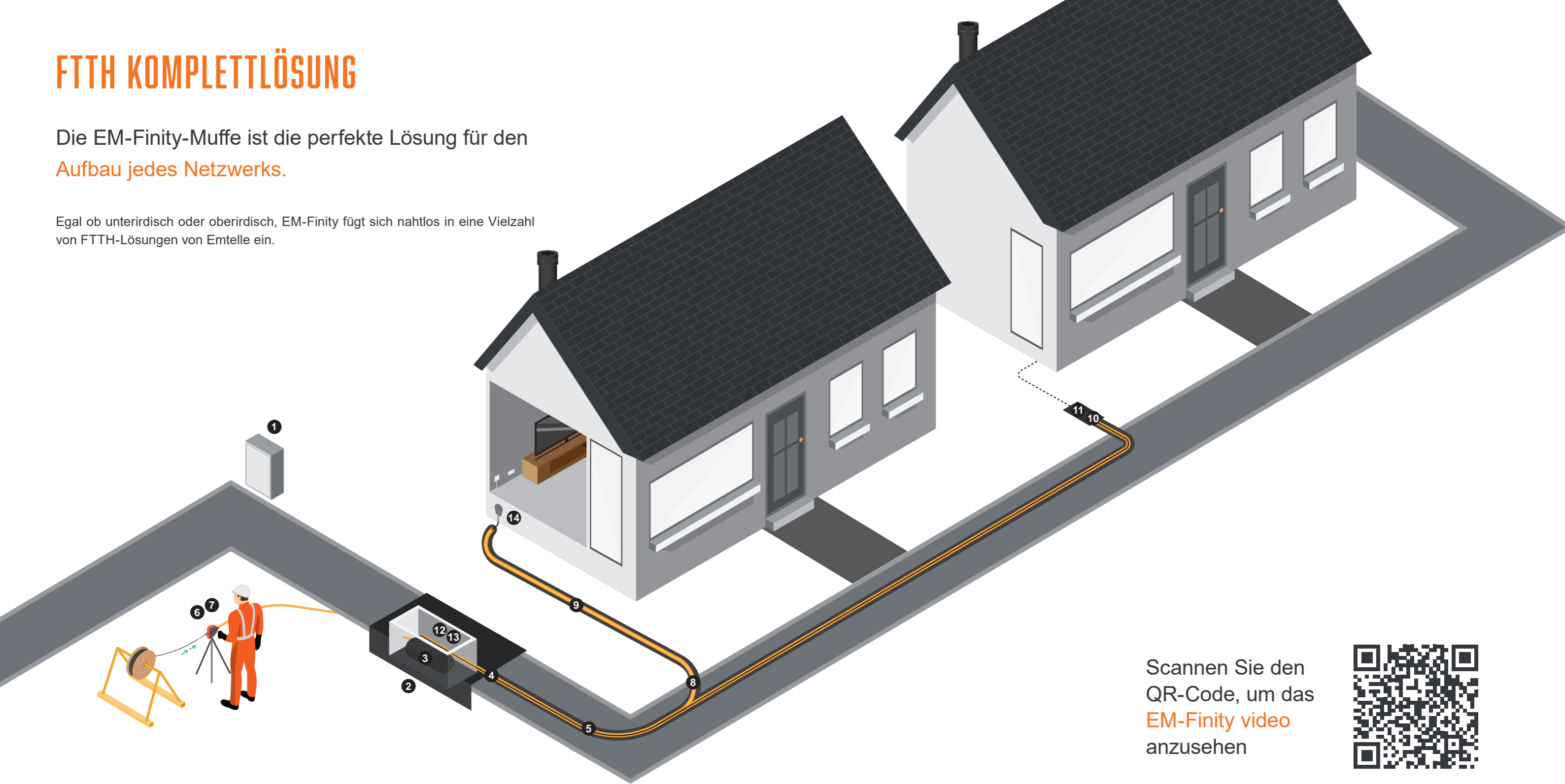

Scannen Sie den QR-Code, um das **EM-Finity video** anzusehen



- | | | | | | | | | | | | | | |
|-----------------|----------------|-----------------|----------------------|---------------|-----------|---------------|----------|---------------------------------|-----------|-----------|-----------|--------------|------------|
| 1 | 2 | 3 | 4 | 5 | 6 | 7 | 8 | 9 | 10 | 11 | 12 | 13 | 14 |
| | | | | | | | | | | | | | |
| Kabelverzweiger | Zugangsschacht | EM-Finity Muffe | Mikrorohr/Rohrbündel | QWK REVOLink3 | DropDrive | Schmerzmittel | EM-Bend | Universelles Hausanschlusskabel | Toby Box+ | EM-Marker | ELF | Steckfitting | Kabelkanal |

KOMPLETTLÖSUNG ÜBERSICHT

Empfohlene Produkte

Unsere Lösungen sind so gestaltet, dass sie Ihre Netzwerkinstallationen perfekt ergänzen und nahtlos zusammenarbeiten, um optimale Leistung zu gewährleisten.



Kabelverweiger - Geeignet für dichte Verteilung von Kundenanschlüssen und großen Verteilungskabeln. Kundenanschlüsse können direkt gespleißt oder über die LGX-Splittermodule verteilt werden.



Zugangsschächte wurden sowohl für Gehweg- als auch für Straßeninstallationen konzipiert. Sie bieten Zugang zu unterirdischen Rohrleitungen.



EM-Finity Lite bietet die Möglichkeit, entweder 144 Spleiße oder 12 SC- oder 24 LC-vorkonnetzte Kundenanschlüsse unterzubringen.

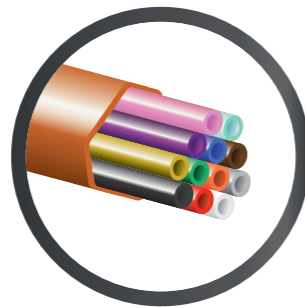

Rohrbündel, die jeweils mit Mikrorohren mit niedriger Reibungsleistung ausgestattet sind. Mit einer robusten, dünnen und widerstandsfähigen Hülle, die jedes Rohrbündel umhüllt und unvergleichlichen Schutz sowie Langlebigkeit gewährleistet.

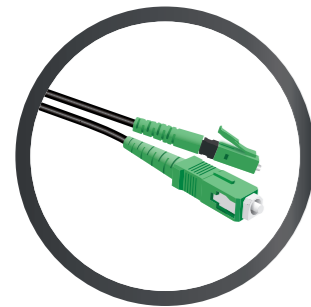

QWKREVOLink3 ist ein vorkonnetziertes Glasfaser-Anschlusskabel für FTTx-Installationen. Es vereinfacht den Installationsprozess und senkt erheblich die Investitionskosten, die normalerweise für Installationsgeräte erforderlich sind.

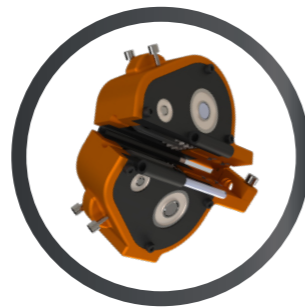

DropDrive - Emtelles hochmoderne, bohrunterstützte Verdrängungsmaschine, entwickelt, um die Installation von Glasfasern nahtlos zu verbessern. Sie macht Glasfaser-Anschluss-Lösungen für alle zugänglich.



Schmiermittel reduzieren die Reibungswiderstände beim Einblasen von kleindurchmessenden Glasfaser-Minikabeln in Mikrorohrsysteme.



Das **EM-Bend**-Produkt ist so konzipiert, dass es schnell und einfach zu installieren ist, wobei nur Kabelbinder verwendet werden. Es bietet eine glatte 90°-Biegung und schützt den Rohrverbinder für eine optimale Kabelblaspfizienz. Es kann auch als L-/T-Abzweigung verwendet werden.



Das **Universelle Anschlusskabel** wird als Kundenanschlussrohr für verschiedene Installationen verwendet – es kann luftverkabelt, in Rohrleitungen, entlang von Wänden oder direkt vergraben eingesetzt werden. Mit GRP-Stützelementen in der Wand ist das Universelle Anschlusskabel spatentfest.



EM-Marker ist ein konformer Telekommunikationsmarker für den Untergrund, der unter der Erde platziert wird, um wichtige Punkte der Infrastruktur leicht nachverfolgen zu können. Weitere Verwendungszwecke sind die Nutzung als Endkappe oder in Kombination mit dem EM-Bend.



Push-Fit-Steckfittings sind für die Verwendung mit FibreFlow-Mikrorohren der gleichen Größe geeignet. Sie gewährleisten eine nahtlose und luftdichte Verbindung beim Einblasen von Glasfaserkabeln bei Arbeitsdrücken von bis zu 15 Bar.



Die **Toby Box+** ist ein kompakter Zugangspunkt, von dem aus ein Techniker die Infrastruktur für Kundenanschlüsse einfach warten und installieren kann. Sie kann verwendet werden, um überschüssiges Kabel zu lagern oder eine kompakte Spleißmuffe zu integrieren.



Das **Emtelle Fibre Lock-System** um seitliche Bewegungen von beendeten Mikrokabeln aufgrund von Vibrationen oder thermischer Ausdehnung / Kontraktion des Rohrsystems zu verhindern. Speziell für Emtelle FibreFlow-Produkte entwickelt.

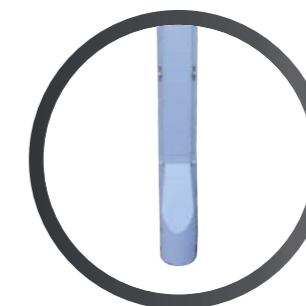

Externe Kundenanschlussleitung und Wanddurchführungsschutz von Glasfaser-Kundenanschlusskabeln. customer drop cable.



CONTACT US

Emtelle Group

Allan House, Floor 4
25 Bothwell Street
Glasgow, G2 6NL
United Kingdom

 **+44 (0) 1450 364 000**
 info@emtelle.com

Emtelle Hawick, UK

Haughhead
Hawick
TD9 8LF
United Kingdom

 **+44 (0) 1450 364 000**
 info@emtelle.com

Emtelle Jedburgh, UK

Oxnam Rd
Jedburgh
TD8 6NN
United Kingdom

 **+44 (0) 1450 364 000**
 info@emtelle.com

Emtelle Ridgemount Technologies Ltd

Unit 5, Field Farm
Business Centre,
Launton, OX26 5EL
United Kingdom

 **+44 (0) 1869 277 233**
 ridgemount.info@emtelle.com

Emtelle Scandinavia

Vardevej 140
7280 Sønder Felding
Denmark

 **+45 86 28 84 88**
 salg@emtelle.com

Emtelle GmbH

An der Flurscheide 20
99098 Erfurt
Germany

 **+49 (0) 361 654 330**
 info-de@emtelle.com

Emtelle UAE

Plot KHIA8-126, 127, 128
Taweelah
Abu Dhabi
UAE

 **+971 4 883 1608**
 info@emtelle.com

Emtelle USA

101 Mills Gap Rd
Unit A, Fletcher
NC 28732
USA

 **+1 (828) 7079970**
 info@emtelle.com

